

# Så snickrar du en enkel kompost eller odlingsbänk!

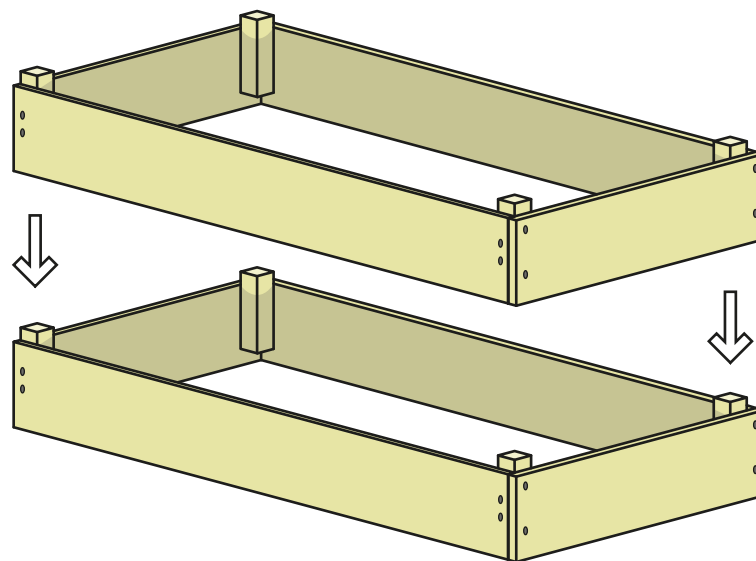

**Här kommer tips** på hur du kan snickra ett system av kragar som du kan stapla på varandra och använda som odlingsbänkar eller kompostlådor.

Tricket är att göra dem lika långa och breda, så att de kan staplas på varandra.



Du kan bygga kragarna av nästan vilket trä som helst, vanliga brädor eller plywood. Tänk dock på att de inte ska vara impregnerade eller behandlade med något giftigt.

Till hörnstolpar kan du använda exempelvis 40x40 mm reglar. Spika eller skruva ihop delarna och limma eventuellt med utomhuslim.

# Så snickrar du en enkel kompost eller odlingsbänk!

Gör hörnstolparna lika långa som brädorna är breda. Fäst dem 30 mm från botten så att de står 30 mm upp över brädans kant. Om du bygger flera kragar och gör likadant på all kan du stapla dem på varandra lättare.

I vilken storlek du än bygger kragarna, tänk på att långsidorna ska vara lika långa som och kortsidorna lika långa. Var noga med att kapa brädorna rätvinkliga – de blir lättare att sätta ihop då.

För att kragarna ska hålla länge ska du behandla dem med något. Färg eller olja.

*Snickra loss!*

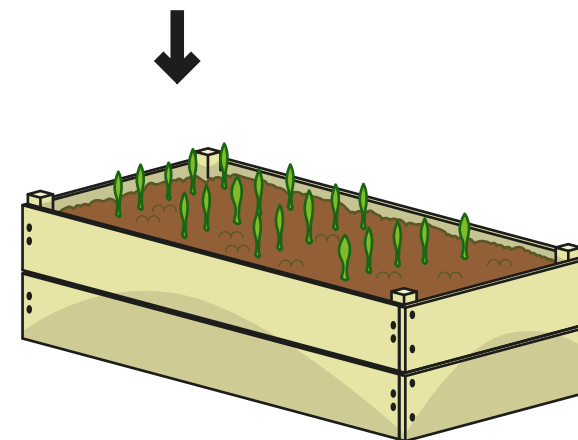
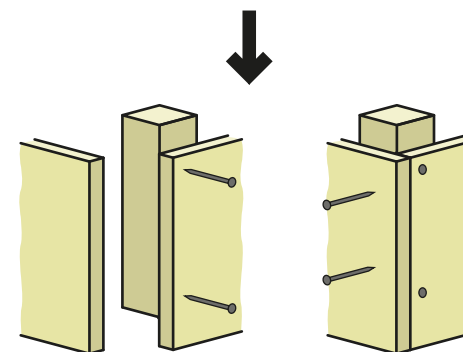
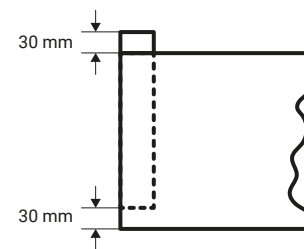
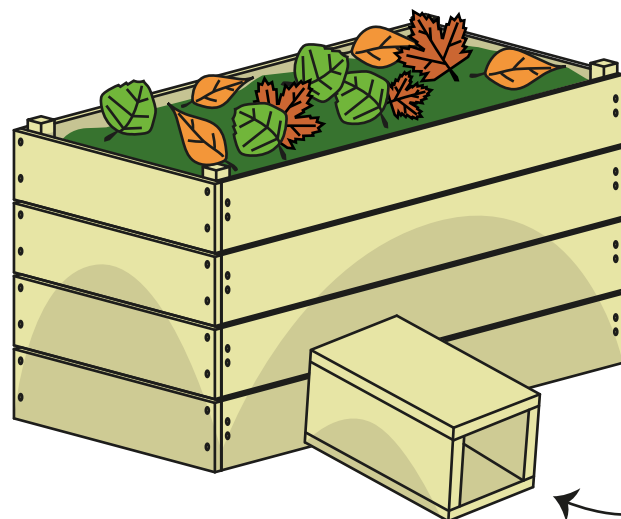
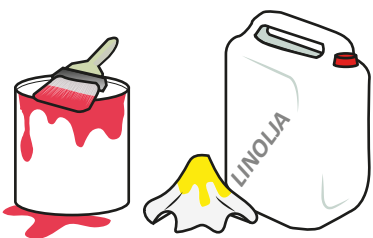

Lyxa komposten! Gör en ingång för igelkottar så kan de använda den samtidigt.